



Nama: \_\_\_\_\_

Kelas: \_\_\_\_\_ Tanggal: \_\_\_\_\_

## LEMBAR PORTOFOLIO

### Pembelajaran 1

1. **(B. Ind)** Bacalah teks berikut.

#### Persahabatan Kelinci dan Tikus Tanah

Di perkebunan, hiduplah dua ekor kelinci, yaitu Geri dan adiknya, Lili.

Suatu hari, datang sekelompok tikus tanah ke perkebunan.

Mereka membuat lubang di mana-mana.

Lili kemudian meminta kakaknya menegur mereka.

Geri menemui Doni, si ketua kelompok tikus tanah.

Geri meminta para tikus tanah untuk tidak merusak perkebunan.

Doni si ketua tikus meminta maaf.

Ia menjelaskan bahwa mereka membuat lubang untuk berteduh dari hujan.

Ia berjanji untuk meminta para tikus untuk tidak merusak kebun lagi.

Sejak saat itu keluarga kelinci dan para tikus tanah berteman baik.

- Di manakah tempat hidup tokoh dalam fabel? \_\_\_\_\_
- Siapa yang merusak perkebunan? \_\_\_\_\_
- Mengapa mereka merusak perkebunan? \_\_\_\_\_

2. **(Mat)** Lengkapilah bagian rumpang kalimat berikut sesuai gambar.

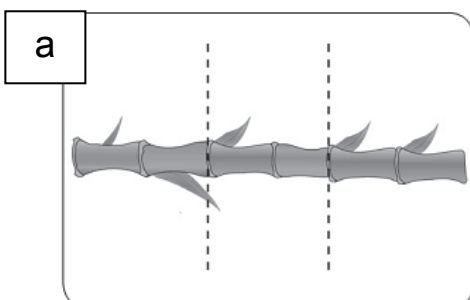

Sebuah bambu dipotong menjadi \_\_\_\_\_ bagian sama panjang.

Setiap potongan bambu dapat dinyatakan dengan pecahan \_\_\_\_\_.

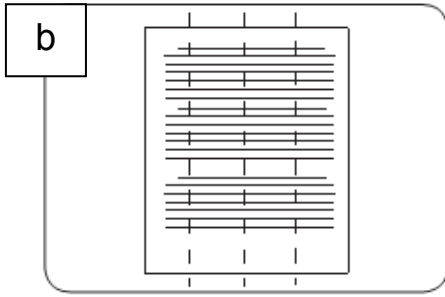

Selembar kertas digunting menjadi \_\_\_\_\_ bagian sama besar.  
Setiap guntingan kertas dapat dinyatakan dengan pecahan \_\_\_\_\_.

### Pembelajaran 3

3. **(PPKn)** Kerjakan soal-soal berikut.

a. Isilah dengan jawaban yang tepat.

1) Waktu bermain di sekolah dilakukan saat \_\_\_\_\_

2) Tempat untuk meminjam buku di sekolah adalah \_\_\_\_\_

3) Sikap kita jika ada teman yang memiliki kegemaran yang berbeda dengan kita adalah \_\_\_\_\_

b. Bagaimana sikapmu jika temanmu mengajakmu melakukan kegiatan yang tidak kamu sukai? \_\_\_\_\_

4. **(Mat)** Ibu membeli beberapa penggaris, buku, dan alat tulis. Perhatikan gambar berikut.

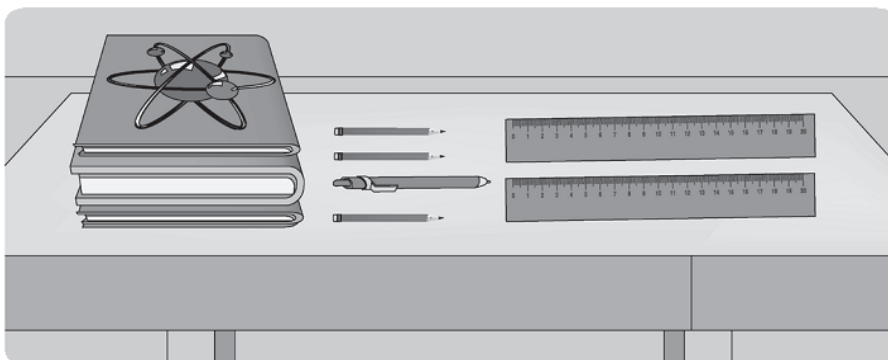

a. Ibu memberikan 1 penggaris kepada Fitri.

Banyak penggaris untuk Fitri dari semua penggaris yang dibeli ibu dapat dinyatakan dengan pecahan \_\_\_\_\_.

b. Banyak buku yang tebal dari semua buku dapat dinyatakan dengan pecahan \_\_\_\_\_.

c. Banyak pulpen dari semua alat tulis dapat dinyatakan dengan pecahan \_\_\_\_\_.

## Pembelajaran 5

5. **(PPKn)** Tulislah contoh hari besar agama-agama berikut.

Agama	Hari Besar
Islam	
Katolik	
Kristen Protestan	
Hindu	
Buddha	
Konghucu	

## Pembelajaran 6

6. **(B. Ind)** Buatlah dua kalimat menggunakan nama temanmu dan panggilan kepada gurumu. Setelah itu, tandailah kata sapaan yang telah kamu buat.

7. **(SBdP)** Lengkapilah pernyataan berikut menggunakan kata di dalam kotak.

a. Karya tiga dimensi memiliki panjang, lebar, dan \_\_\_\_\_

b. Kita dapat melihat karya tiga dimensi dari segala \_\_\_\_\_

c. Contoh karya tiga dimensi adalah \_\_\_\_\_

d. Kita dapat membuat karya tiga dimensi menggunakan \_\_\_\_\_

sisi

plastisin

tinggi

gerabah

**Lingkarilah jawaban yang benar.**

8. **(Mat)** Gambar berikut yang menyatakan pecahan  $\frac{1}{3}$  adalah . . . .

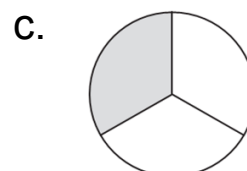
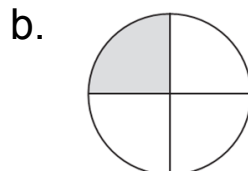
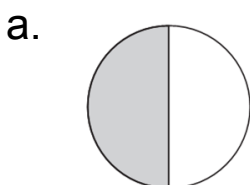

9. **(PPKn)** Sikap kita terhadap teman yang berbeda kegemaran dengan kita adalah . . . .
- a. melarangnya
  - b. menghormatinya
  - c. mengingatkannya

**Isilah dengan jawaban yang benar.**

*Bacalah cuplikan fabel berikut untuk menjawab soal nomor 10 dan 11.*

Semut terbawa arus sungai yang sangat deras. Ia berusaha untuk tetap mengangkat kepalanya agar tidak tenggelam.

“Pegang jaringku.

Aku akan menarikmu, Mut,” teriak Laba-laba. Semut pun menurut.

Ia kemudian ditarik ke tepi sungai oleh Laba-laba menggunakan jaringnya.

“Terima kasih Laba-laba,” ucap Semut.

“Sama-sama, Semut.

Sebagai sesama makhluk hidup kita harus tolong-menolong,” sahut Laba-laba.

10. **(B. Ind)** Tokoh dalam fabel tersebut adalah \_\_\_\_\_
11. **(B. Ind)** Tulislah kata sapaan yang terdapat pada cuplikan fabel tersebut.
- \_\_\_\_\_
12. **(Mat)** Sebuah apel dipotong menjadi 4 bagian sama besar. Setiap potongan apel dapat dinyatakan dengan pecahan \_\_\_\_\_
13. **(SBdP)** Apa saja yang perlu kamu sediakan untuk menggambar imajinasi? \_\_\_\_\_
- \_\_\_\_\_
14. **(SBdP)** Apa saja yang perlu kamu siapkan untuk membuat karya seni tiga dimensi? \_\_\_\_\_
- \_\_\_\_\_
15. **(PPKn)** Jelaskan sikap yang tepat terhadap teman yang berbeda kegemaran denganmu.
- \_\_\_\_\_

**Catatan Guru:**